

全身”網羅“脱毛

激化する脱毛業界！差別化と専門性の向上を実現する専用アタッチメント



CLEAR/SP Spot CARE attachment

— スポットケアアタッチメント —

対応機種

CLEAR/SP-ef、CLEAR/SP-ef#



極小

冷却・高出力
ヘッド

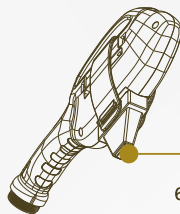

CLEAR/SP-efシリーズ専用
スポットケアアタッチメント

照射面積 **1.11cm²**

通常サイズの約1/7

脱毛業界はまさに戦国時代！ 勝ち抜くには、**差別化**と**独自メニュー**が必須

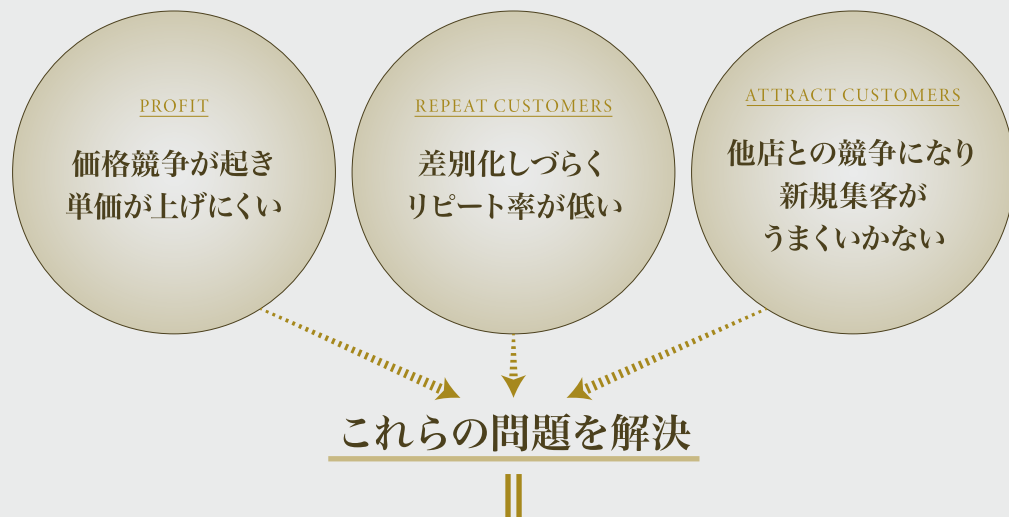

細部まで抜かりない施術を可能にする スポットケアアイテム

これまで照射が難しかった細かい場所にアプローチが可能。
業務用脱毛機「CLEAR/SP-ef」シリーズに対応した
小型アタッチメントを開発いたしました。

業務用脱毛機「CLEAR/SP-ef」シリーズ専用
スポットケアアタッチメント

定価: 135,000円(税抜)

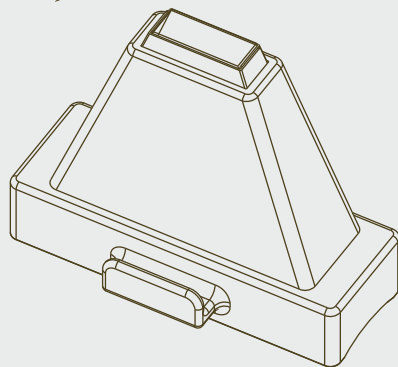

導入することで実現する**4**つの効果

効果 01 客単価アップ

既存メニューと組み合わせて“稼働率を変えず”に単価アップ、売上アップが可能となります。



効果 02 専門性アップ

特定の箇所のムダ毛をピンポイントで処理できるため、より細かい部位の脱毛が可能となり、眉周り・襟足・ヒゲ・Vラインなどの「専門性」が向上します。



効果 03 差別化アップ

細やかなデザイン脱毛に対応可能となり、他サロンではお手入れが難しい箇所まで網羅できるため、集客のための差別化に繋がります。

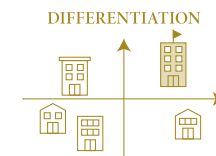

効果 04 顧客満足度アップ

簡単に、スピーディーに、美しく、眉・耳・デリケートゾーンなど従来の照射面では難しく細かな形状や複雑な部位にも、安全に最適なアプローチが可能となり、顧客満足度120%アップを実現します。



生活を快適にする脱毛から新時代脱毛へ

ディテールまでこだわった、“隙の無い美しさ”
を叶えるスポットケア脱毛



専門性を上げ、他店との差別化と単価アップ を叶えるメニュー展開が可能に

SALON MENU



眉デザイン脱毛



顔の印象は
70%眉毛で
決まる

参考金額: 1回 3,000円

眉間、眉上、眉尻上下の脱毛メニューです。これまで難しかった部分をお手入れ可能にすることで単価アップに繋がり、より独自性のある眉毛メニューを提供することが可能となります。



VIOデザイン脱毛



参考金額: 既存価格+1,000円

VIOの細やかなお手入れメニューです。残りやすいライン、打ちにくいOラインも丁寧に施術が可能のため効果アップします。迷いやすいVラインのデザインもmm単位でより細やかな施術に対応できるため、打ち漏れの心配がありません。さらに、VIO脱毛に対する専門性が高まります。



指先脱毛



参考金額: 1回 2,000円

指先だけの脱毛メニューです。脱毛コース終了後でも、ネイルをするたびに指の細かい毛や毛穴が気になるお客様がいらっしゃいます。コース卒業の方への残毛処理メニューとしてや、ネイルサロン様であればネイルとのセットメニューとして売上アップに繋げて頂けます。



襟足デザイン脱毛



参考金額: 既存価格+1,000円

襟足のムダ毛を整え、うなじを綺麗に見せたい方におすすめなメニューです。細かい部分までケア出来る事により、M字にしたいなど、よりデザイン性の高い専門的な脱毛が可能です。

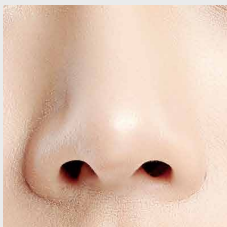

鼻周り徹底脱毛



参考金額: 1回 2,500円

鼻全体を隙間なく照射する脱毛メニューです。小鼻周りの毛を無くすだけでなく黒ずみのケアにもなります。



ヒゲ残毛コース



参考金額: 1回 2,500円

鼻下、口周り、もみあげ周りの残りやすい部分をスポットケアアタッチメントで照射するメニューです。ヒゲ全体は気にならないからとあきらめているお客様にアプローチできます。



耳毛脱毛



参考金額: 1回 1,500円

耳たぶや、もみあげ後の脱毛メニューです。これまで脱毛が難しかった箇所を、オプションとしておすすめ頂くことで、売上アップにつながります。



ショット買取プラン

参考金額: @50円×100ショット=5,000円
@80円×50ショット=4,000円

従来の部位料金ではなく、ショット数をお客様が購入し好きな箇所をお手入れ。スポットケアアタッチメントならではのメニューです。



コース卒業生向けセット

参考金額: 1セット 3,000~5,000円

■メンズ…ヒゲのキワ、もみあげ、眉周り(眉間含む) ■女性…Iラインのキワ、口周り、眉周り(眉間含む)

脱毛後の気になる場所に対して、ピンポイントかつ安価におすすめ頂けるメニューです。スポットケアアタッチメントがあれば残りやすい細かな部分もケアができます。



ピンポイント光フェイシャル

参考金額: 1箇所 500円

ほうれい線、目尻・首・おでこのシワなど、気になる箇所を集中的に照射し、アプローチするメニューです。より細かく照射することが可能なため、効果とお客様満足度がアップします。

「専門性」と「顧客満足度」を両立した

CLEAR/SP Spot CARE attachment



POINT 01

部位別の付け替え用として活躍！衛生面も安心！

スポットケアアタッチメントはVIO専用など部位別での付け替え用としてもおすすめです。VIOなどのデリケートゾーンでは細かなデザインやラインの処理が可能となるため、美しい仕上がりを実現でき、お客様の満足度をアップすることができます。また、顔やVIOでスポットケアアタッチメントを付け替えることで衛生面にも配慮できます。

推奨エリア



部位別メニューを取り入れることで売上アップ！

■ メニュー売上例 (6種類のメニューを導入した場合)

	単価(円)	施術数(回)/月	売上(円)/月
スポットケア脱毛(VIO・指・鼻など)	1,500	12	18,000
ショット買取プラン(100ショット)	4,500	5	22,500
眉周り脱毛	3,000	8	24,000
耳毛脱毛	1,500	5	7,500
ピンポイント光フェイシャル(3箇所)	1,500	3	4,500
コース卒業生向けセット	3,000	7	21,000

メニュー平均単価 月平均施術回数

2,500円 × 40回 → 月平均売上 100,000円

通常売上が1月100万円とすると...

100万円 + 10万円 = 110万円

10% 売上アップ

※導入メニューにより異なります。

POINT 02

刺激を感じやすいVIO・眉周り・ヒゲ・襟足 だからこそ冷却が必須！

照射面に熱伝導率が高いクリスタル素材を使用することで、これまで脱毛業界では存在しなかった冷却機能を搭載したスポットケアアタッチメントを実現しました。そのため、スポットケアアタッチメントを装着し、照射パワーがアップしても安定した冷却でお客様の感じる刺激を和らげ、施術中のストレスを軽減します。



業界初
The Industry's First

最低照射面温度 **-11.6°C**

※自社調べ

※周辺の環境温度や水温などの環境条件により誤差が生じる場合がございます。

POINT 03

細部まで隙のない脱毛でデザイン性の高い仕上がりに！



男性/ヒゲ:5回照射

男性/眉尻:3回照射

子ども/眉上:3回照射

女性/うなじ:1回照射

※脱毛効果には個人差があります。

ハンドピースに専用バンドで固定するだけの簡単3ステップ！

※必ずメニュー画面に戻し、ベッド・テーブル等の上にタオルを敷いた状態で取付をお願いします。

STEP-1



専用バンドの端にある穴をスポットケアアタッチメントの片側にひっかけます。

STEP-2



スポットケアアタッチメントをハンドピースの照射面に装着します。

STEP-3



専用バンドをハンドピースの持ち手部分に通し、スポットケアアタッチメントにひっかけて取付完了です。

取り外し方

スポットケアアタッチメントを支えながら片側の専用バンドを外します。その後スポットケアアタッチメントを外し、もう片方の専用バンドを外して完了です。



取付方法動画

まとめ買いがお得

2点ご購入で専用バンド1本プレゼント！

通常
価格

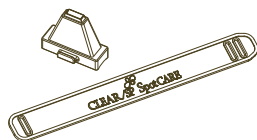

1点 **135,000円** 税抜

内容 ●スポットケアアタッチメント 1点
●専用バンド 1本

まとめ買い
価格

OR

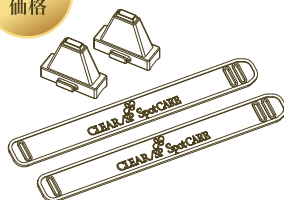

2点 **220,000円** 税抜

内容 ●スポットケアアタッチメント 2点
●専用バンド 3本(1本おまけ含む)

顔・身体・VIO用に！

+



専用バンド1本
プレゼント！

1点あたり 110,000円(税抜)

50,000円お得！

※3点以降も1点あたり110,000円(税抜)

NBS公式の導入研修受講済み、

且つ、専用同意書に同意いただいたサロン様のみご購入が可能です。

製品情報

商品名	価格	スポットサイズ	照射面積	外形寸法	重量
スポットケアアタッチメント	135,000円(税抜)	6.5×17mm	1.11cm ²	66×55×36mm ※バンド除く	90.5g ※バンド除く

ぜひお気軽にお問い合わせください。

0120-003-806

営業時間

月～金 10:00～18:00(祝日除く)



公式サイト